

DIVATOS UDVAROK – UDVARI DIVATOK

Reprezentáció a késő középkori magyar várudvarok építészetében

NAGY SZABOLCS BALÁZS

A középkori ember társadalmi helyzete és rangja részben azon is múlt, hogy megjelenésével, viselkedésével és tárgyi környezetével milyen hatást gyakorolt kortársaira, milyen gazdagságú vagy hatalmú személy benyomását keltette. Új rezidenciák, fényűző paloták építése vagy a korábbiak nagyszabású átalakítása így alkalmas lehetett a tekintély és befolyás megerősítésére, fokozására, vagy egyszerűen csak szinten tartására.¹ A középkori várak egyik alapvető szerepe volt tehát a reprezentáció, azaz az építető hatalmának, gazdagságának vagy méltóságának megjelenítése.

A magyarországi várépítészetben a 14. század második felében jelent meg az erődítményeknek egy sajátos, jól ismert csoportja, melyek esetében az építészeti jellemzők – s ezek között elsősorban a szabályos alaprajzi elrendezés – szorosabb belső összefüggésekre mutatnak. Az épülecsoport legkorábbi példái Magyarországon az uralkodói építkezésekből származnak, azonban számos főúri rezidencia vagy mellékrezidencia is a királyi udvar építészetének ezen jellegzetes formáit követte. A kérdéses uralkodói épületek között említhetők Nagy Lajos (1342–1382) diósgyőri, véglesi, zólyomi, visegrádi építkezései, a budai királyi palota korabeli épületei és Gesztes vára, valamint Luxemburgi Zsigmond (1387–1437) tatai és pozsonyi vára (1–2. kép). A főúri épületek közül pedig ide tartozik – a teljesség igénye nélkül – a Cudarok ónodi vára, a Kanizsaiak kismartoni és kanizsai várai, Filippo Scolari ozorai várkastélya, valamint Újlaki Miklós várpalotái és újlaki építkezései (3–4. kép). A magyar művészettörténeti és régészeti kutatás előszeretettel vizsgálta ezeket az épületeket, elsősorban az eredet problémája szempontjából;² jelen cikkben azonban a reprezentáció kérdése áll a középpontban.

Az emlékcsoport egyik általános építészeti jellemzője, fontos ismérve volt a palotaszárnyakkal és várfallal övezett, belső zárt udvar. Ez volt bizonyos

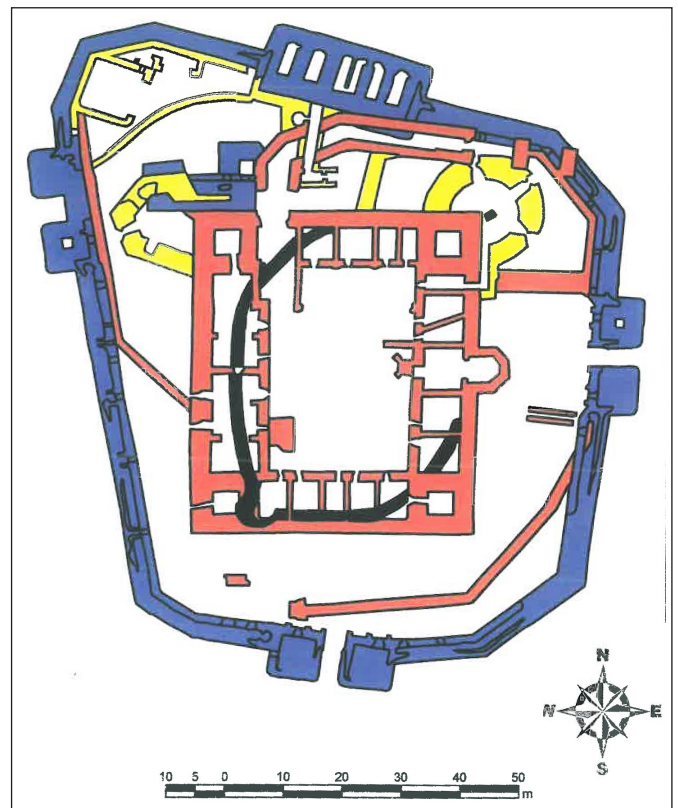

1. kép: A diósgyőri vár alaprajza. Piros színnel jelölve a Nagy Lajos korabeli periódus.

(Feld István: *Die regelmäßigen „Burgschlösser“ des Königreiches Ungarn im Spätmittelalter*. In: *Die Burg im 15. Jahrhundert*, hrsg. Zeune, Joachim [Braubach: *Veröffentlichungen der Deutschen Burgenvereinigung*, 2011], 139.)

¹ Blockmans, Wim: *The Feeling of Being Oneself*. In: *Showing Status: Representation of Social Positions in the Late Middle Ages*, ed. Blockmans, Wim – Janse, Antheum (Turnhout: Brepols, 1999), 1–2, 12–13; Johnson, Matthew: *Behind the Castle Gate: From Medieval to Renaissance* (London: Routledge, 2002), 12–13.

² Lásd, a teljesség igénye nélkül: Balogh Jolán: *Az Anjou-kor kérdéseiről*. *Művészettörténeti Értesítő* 30/2 (1981), 144–148; Holl Imre: *Négysaroktornyos szabályos várak a középkorban*. *Archaeologiai Értesítő* 111 (1984), 194–217; Buzás Gergely: *Szabályos alaprajzú paloták mint az uralkodói hatalom jelképei a XIV–XV. században*. *A Hadtörténeti Múzeum Értesítője* 4 (2001), 53–57; Feld István: *Uralkodói és főúri reprezentációs épületek az Anjou- és Zsigmond-kori Magyarországról*. Ami egy kiállítási katalógusból kimaradt. *Castrum* 3 (2006), 27–46.

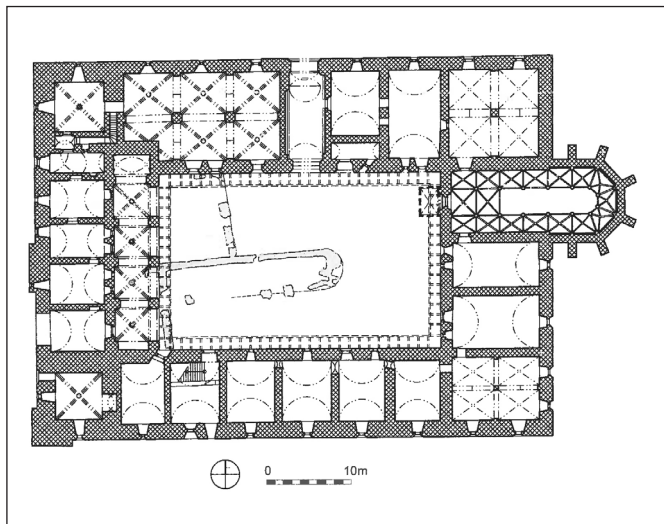

2. kép: A zólyomi várpalota alaprajza
(*The Medieval Royal Palace at Visegrád*,
ed. Buzás Gergely – Laszlovszky József [Budapest:
Archaeolingua, 2013], 74.)

értelemben az első benyomás helyszíne, hiszen általában itt tárult fel először a látogató szeme előtt a vár belseje, a palotaszárnyak elrendezése, az esetenként díszesebb homlokzatú nagyterem és kápolna elhelyezkedése. Szintén innen lehetett megtenni az első megfigyeléseket a vár belső életére vonatkozóan: milyen és mekkora udvartartás (szolgálók, kézművesek, nemesi ifjak és alacsonyabb rangú nemesek) veszi körül, szolgálja ki a vár urát. Az udvar emellett sajátos, köztes helyzetű tér is volt, egyfajta „kint is, bent is” szerepben. „Kint”, mivel a várban lakók vagy ott szolgálatot teljesítők társadalmi helyzetüktől függetlenül valamennyien keresztülhaladtak rajta (tehát nem beszélhetünk a várúr legszűkebb környezete számára fenntartott térről), ugyanakkor „bent”, hiszen mégiscsak a várba bebocsátást nyerők szűk köréről volt szó.

Annak ellenére, hogy a vár- és rezidencia-építészetben a hatalmi reprezentáció jelentősége ma már nem kérdéses, a szakirodalomban mégsem alakult ki egy közös, egységes álláspont a fogalom használatáról. A dolgozat két értelmezést vázol fel, s ezek mentén mutatja be néhány példával, milyen szerepet tölthettek be a belső zárt udvarok a 14–15. századi szabályos alaprajzú magyar várak reprezentációjában. Természetesen e két értelmezés gyakran nem választható el élesen egymástól, másrészt közel sem fedí le a reprezentáció valamennyi lehetséges meghatározását. A két részletezett értelmezésen túl az építészeti reprezentációt tekinthetjük úgy is, mint

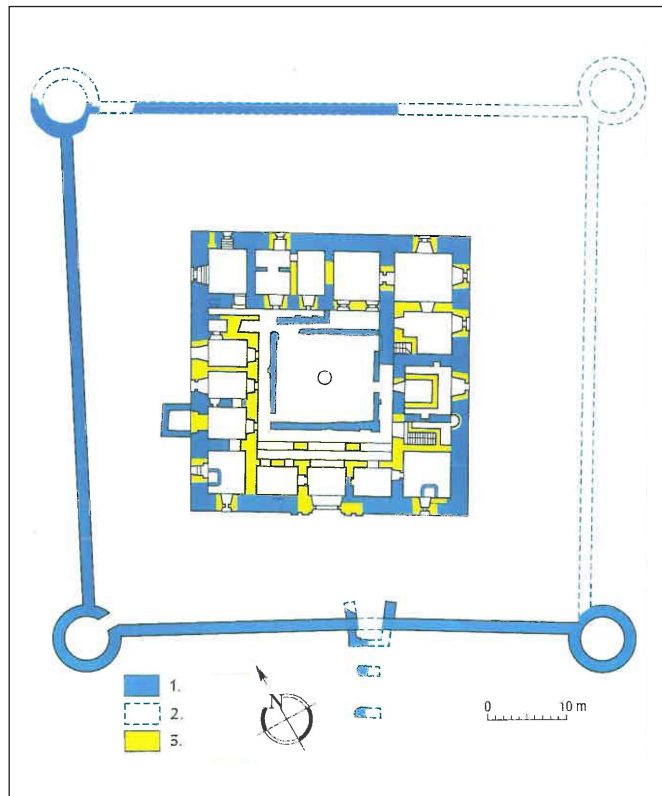

3. kép: Az ozorai vár alaprajza. Kék színnel jelezve a középkori részletek.
(Feld István: *Die regelmässigen „Burgschlösser“ des Königreiches Ungarn im Spätmittelalter*. In: *Die Burg im 15. Jahrhundert*, hrsg. Zeune, Joachim [Braubach: *Veröffentlichungen der Deutschen Burgenvereinigung*, 2011], 142.)

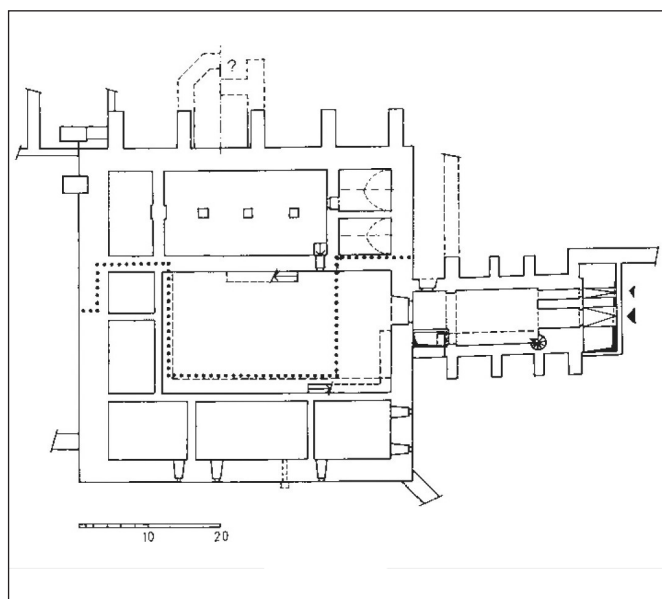

4. kép: Az újlaki várpalota földszintjének rekonstrukciós alaprajza
(Horvat, Zorislav: *Stambeni prostori u burgovima 13.-15. stoljeća u kontinentalnoj Hrvatskoj*. *Residential Spaces in Continental Croatian Castles in 13th-15th Century*. *Prostor* 17 [2009], 44.)

egy adott társadalmi ranghoz méltó épített környezet kialakítását, vagy például mint a társadalmi rivalizálás egyik eszközét és megnyilvánulását.

CÉLSZERŰSÉG VERSUS REPREZENTÁCIÓ

A reprezentáció sokszor a célszerűséggel, funkcionalitással szembeállítva jelenik meg: azokat az építészeti jellemzőket, melyeknek nem látszik közvetlen gyakorlati rendeltetése, a kutatás sok esetben a hatalmi reprezentáció számlájára írja. Leggyakrabban a várak katonai és reprezentációs szerepének szembeállítása fogalmazódik meg a külső falrendszerek és más, kétséges hatékonyságú védelmi építmények kapcsán. A reprezentációs szerep felmerülhet azonban kisebb építészeti részletek esetében is, azok tényleges használatával, gyakorlati szerepével kapcsolatban.³

A Bakony délkeleti lábainál található várpalotai vár 15. század közepi kiépítése szemléletes példája a jelenségnek. Az építmény alaprajzát tekintve szembeötlő a várudvar mérete, mely a hasonló felépítésű korabeli épületek között nem csupán a főúri rezidenciák (pl. Ozora, Kanizsa), de számos királyi vár (pl. Diósgyőr, Zólyom, Tata) szabályos középudvarát is jelentősen felülmúlja (5. kép). Az abszolút méretek-nél azonban még beszédesebb az udvarnak a szabályos vártömbhöz viszonyított méretaránya. A tárgyalt várak között (a kevés biztosabban ismert épület esetében) jellemzőnek látszik, hogy a középudvar a négy-szögletes központi épület területének körülbelül egynegyedét, de legalábbis kevesebb, mint egyharmadát foglalja el, például Diósgyőr, Zólyom, a visegrádi királyi palota északkeleti palotatömbje, Tata, Ozora, Kanizsa és Újlak esetében. Még a kevésbé biztosan ismert alaprajzú rezidenciák többségénél is hasonló arány valószínűsíthető, mint például Végles vagy Ónod esetében. Ezzel szemben Várpalotán az udvar aránya a központi épülethez képest határozottan nagyobb, mint egyharmadnyi. A déli palotaszárny meglétével számolva az udvar a négyzetes vártömbnek mintegy kétötödét foglalja el. (A palotaszárny nélkül az arány természetesen még nagyobb.)⁴ Hasonló arányt az ismert emlékek között csak Luxemburgi Zsigmond

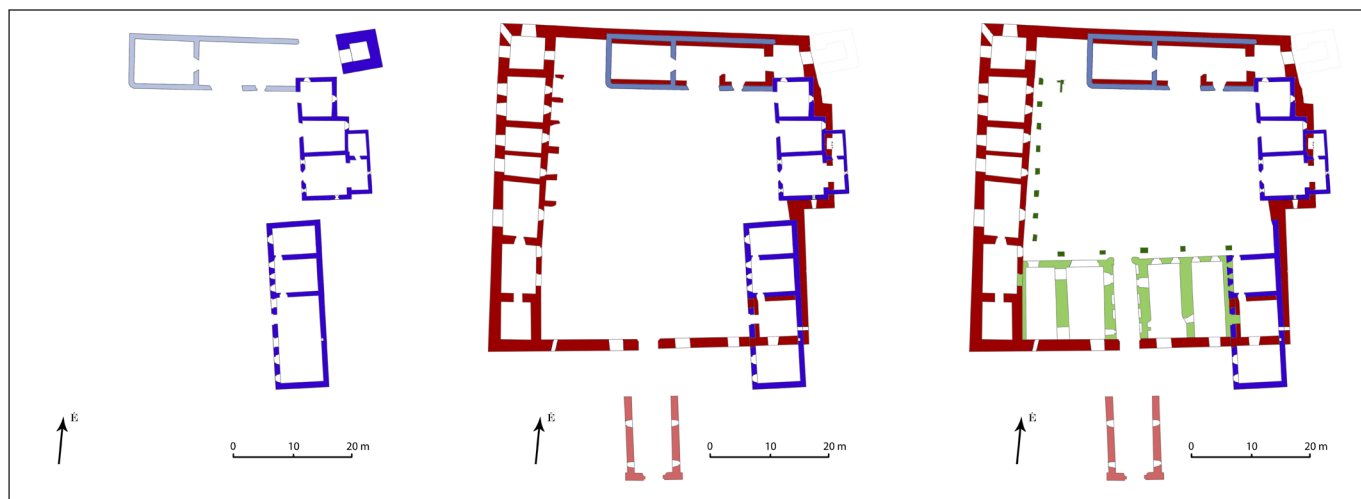

5. kép: A várpalotai vár középkori építéstörténetének vázlatos alaprajzi rekonstrukciója. Piros színnel jelezve a 15. század közepi, Újlaki Miklós-féle periódus (a szerző rajza)

³ Lásd pl. Feld István: A 15. századi castrum mint kutatási probléma. In: *Castrum Bene 2/1990: Várak a késő középkorban*, szerk. Juan Cabello (Budapest 1992), 18–20; Johnson, Matthew: *Behind the Castle Gate: From Medieval to Renaissance* (London: Routledge, 2002), 1–18.

⁴ A vár 15. századi történetében nem teljesen egyértelmű, hogy a déli palotaszárny a század közepi várépítéssel egyidejűleg vagy csak egy későbbi periódusban készült el. (Lásd Gergelyffy András: Palota és Castrum Palota. *Magyar Műemlékvédelem 1967-68 5* (1970), 133; Gergelyffy András: A várpalotai vár építési korszakai III. *Veszprém Megyei Múzeumok Közleményei 13* (1978), 106; Várnai Dezső: Várpalota várának építési korszakai. *Magyar Műemlékvédelem 1967-68 5* (1970), 149–150; László Csaba: Újabb kutatások a várpalotai várban. In: *Castrum Bene 2/1990: Várak a késő középkorban*, szerk. Cabello, Juan (Budapest 1992), 184; László Csaba: A várpalotai 14. századi palota. In: „Gondolják, látják az várnak nagy voltát...”: *Tanulmányok a 80 éves Nováki Gyula tiszteletére*, szerk. Kovács Gyöngyi – Miklós Zsuzsa (Budapest: Castrum Bene Egyesület – Históriaantik Könyvesház, 2006), 168.

(1387-1437) pozsonyi vára mutat, melyet azonban az uralkodó tényleges rezidenciának szánt, így az udvar méretét ott a kormányzati funkciók és a császári reprezentáció követelményei kellően indokolják.⁵

E sajátosságot Várpalota esetében, úgy tűnik, nem az udvar nagy méretének valamiféle gyakorlati hasznával, hanem az építtető, Újlaki Miklós reprezentációs igényeivel magyarázhatjuk. Történeti kutatások szerint Újlaki a korszak egyik legjelentősebb főuraként ebben az időben egyfajta dunántúli tartományuratságot igyekezett kiépíteni. Újlaki az építkezéshez nem egy üres területen fogott hozzá, hanem az ősei által emelt díszes udvarház épületegyüttesét bővítette ki, alakította át (6. kép).⁶ A báró korabeli hatalmi ambícióit ismerve⁷ nem meglepő, hogy a cél egy, a királyi udvar jellegzetes épületeire emlékeztető rezidencia kialakítása lehetett. Az épülettípus (mely a korszakban csak az uralkodó és az arisztokrácia legkiemelkedőbb tagjai körében jelent meg) jellegzetességei voltak a négyzetes alaprajz, a palotaszárnyakkal övezett szabályos várudvar és a saroktoronyok jelenléte (7–8. kép). Mivel a korábbi épületeket – tudomásunk szerint – nem bonttatta le, a vár kiépítése során az előzményekhez kellett alkalmazkodnia. Bár az udvarház épületeinek elrendezése szempontjából valószínűleg jóval kézenfekvőbb lett volna egy hosszúkás, téglalap alakú vár-alaprajz, Újlaki, úgy tűnik, feltétlenül ragaszkodott a négyzetes formához, még annak az árán is, hogy a korai épületegyüttes déli vége kívül rekedt a várfalakon,⁸ a középuvar és maga a négyzetes vártömb pedig aránytalanul nagy lett a palotaszárnyak összterületéhez képest.



6. kép: Falfestmény részlete a várpalotai korai udvarházból (a szerző felvétele)

⁵ Lásd Papp Szilárd: Zsigmond új rezidenciája Pozsonyban. In: *Sigismundus rex et imperator. Művészet és kultúra Luxemburgi Zsigmond korában 1387–1437*. Kiállítási katalógus, szerk. Kovács Gyöngyi (Budapest: Szépművészeti Múzeum, 2006), 239–245.

⁶ Lásd László Csaba: Újabb kutatások a várpalotai várban. In: *Castrum Bene 2/1990: Várak a késő középkorban*, szerk. Cabello, Juan (Budapest, 1992), 183–187.

⁷ Kubinyi András: A kaposújvári uradalom és a Somogy megyei familiárisok szerepe Újlaki Miklós birtokpolitikájában. (Adatok a XV. századi feudális nagybirtok hatalmi politikájához.) In: *Somogy megye múltjából. Levéltári évkönyv 4/4*, szerk. Kanyar József (Kaposvár 1973), 8–9; Horváth Richárd: *Várak és politika a középkori Veszprém megyében*. Ph.D. disszertáció. Kézirat. (Debrecen 2002), 29–30.

⁸ A várfalakon túlnyúló épületrészt sem bontották le, lásd László Csaba: A várpalotai 14. századi palota. In: *„Gondolják, látják az várnak nagy voltát...”: Tanulmányok a 80 éves Nováki Gyula tiszteletére*, szerk. Kovács Gyöngyi – Miklós Zsuzsa (Budapest: Castrum Bene Egyesület – Históriaantik Könyvesház, 2006), 165.



7. kép: A helyreállított várpalotai vár déli nézetből
(a szerző felvétele)



8. kép: A helyreállított várpalotai vár délnyugati nézetből
(a szerző felvétele)

A REPRESENTÁCIÓ MINT ÜZENET

Kézenfekvőnek látszik, hogy a rang és hatalom építészeti megjelenítése elsősorban egyfajta vizuális, szimbolikus üzenetként működhetett.⁹ Sajnos a kommunikáció egyes tényezői közül a legtöbb esetben csak az üzenet feladóját tudjuk egyértelműen megnevezni, a tényleges címzettet és az üzenet pontos tartalmát csak ritkábban határozhatjuk meg kellő magabiztossággal. A feladó általában nyilvánvalóan az építkezések megrendelője volt, a címzettek között rangban felette és alatta állók egyaránt lehettek, az üzenet pedig lehetett akár az építető hatalmi igénye, legitimitása, jelentős vagyona,¹⁰ akár előkelő származása, hatalma,¹¹ műveltsége, vagy valahová való tartozása.¹²

Szűkebb témánkat tekintve azok az újonnan épült főúri rezidenciák, melyek Nagy Lajos és Luxemburgi Zsigmond jellegzetes épületeit utánozták, minden bizonnyal a királyi udvarral való valamilyen kapcsolat, viszony üzenetét hordozták. Az ennél pontosabb meghatározás már a kutatás ingoványos területe. Az épületforma egyaránt kifejezhette az udvari műveltséghez és életvitelhez való igazodást, a királyság legelőkelőbb köreihez való tartozást vagy akár a királyi hatalommal vetekedő gazdagságot és tekintélyt.

A várudvarok jelzett „kint is, bent is” helyzete egy további kérdést is felvet a reprezentáció üzenetjelle-gével kapcsolatban. Ésszerűnek látszik, hogy ha valóban működött a várak szimbolikus kommunikációja, akkor az építetők az erősségek mindenki számára látható külső megjelenésével esetleg más üzenetet kívánhattak közvetíteni, mint a belső terek és a várudvar építészeti formái által. Leegyszerűsítve a kérdést, elképzelhető például, hogy kifelé az erő, az elrettentés, befelé pedig a luxus, a jó ízlés kifejezése érvényesült.

A reprezentáció jelentéstartalmainak ilyen kettéválására egyértelmű, részletesen elemzett példát a vizsgált emlékműanyagban egyelőre nem ismerünk. Valamiféle tendencia persze megrajzolható, amennyiben kifelé a várszerű megjelenés bizonyos elemei szinte minden esetben feltűntek, míg a várudvar gyakran inkább palotaudvar jelleget öltött szabályosabb elrendezésével, díszesebb, tagoltabb homlokzataival. Ez

⁹ Lásd pl. a *Showing Status: Representation of Social Positions in the Late Middle Ages*, ed. Blockmans, Wim – Janse, Antheum (Turnhout: Brepols, 1999) tanulmánykötet dolgozatait. Marosi Ernő a reprezentáció kifejező eszközei kapcsán metaforikusan szintén „építészeti kronológiai szókészletről”, ill. szókincsről beszél. Marosi Ernő: A 15. századi vár mint művészettörténeti probléma. In: *Castrum Bene 2/1990: Várak a késő középkorban*, szerk. Cabello, Juan (Budapest, 1992), 42.

¹⁰ Lásd pl. Hunyadi Mátyás építkezései kapcsán Papp Szilárd: *A királyi udvar építkezései Magyarországon 1480-1515* (Budapest: Balassi Kiadó, 2005), 149; Lupescu, Radu: The Castle as Symbol of Social Status. A Hungarian Case Study: Johannes Corvinus. In: *Castrum Bene 8: Burg und Funktion, Castle and Function*, ed. Martin Krenn – Alexandra Krenn-Leeb (Wien: Verlag Österreichische Gesellschaft für Ur- und Frühgeschichte, 2006), 97–103.

¹¹ Lásd pl. Virágos Gábor: *The Social Archaeology of Residential Sites: Hungarian Noble Residences and their Social Context in the Thirteenth through to the Sixteenth Century* (Oxford: Archaeopress, 2006), 89–91.

¹² Lásd pl. a 17. századi magyar főúri udvari reprezentáció kapcsán: R. Várkonyi Ágnes: Tradíció és innováció a kora-újkorai Közép-Európa udvari kultúrájában. In: *Idővel paloták... Magyar udvari kultúra a 16-17. században*, szerk. G. Etényi Nóra – Horn Ildikó (Budapest: Balassi Kiadó, 2005), 66, 74, 97–98.



9. kép: Nagyméretű középkori ablakok az újlaki várpalota második emeletén. Délkeleti nézet (a szerző felvétele)

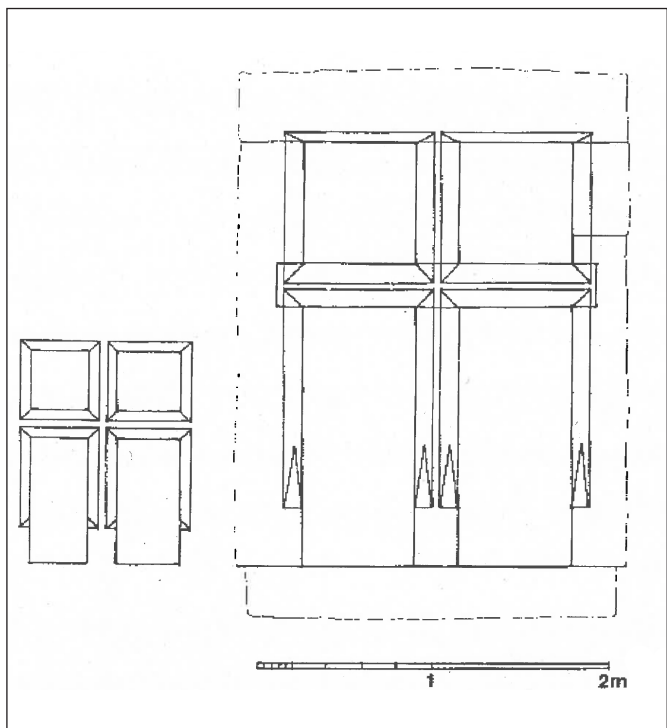

10. kép: Középkori ablakkeret felmérési rajza az újlaki városfal déli négyzetes tornyáról és a várpalota második emeletéről

(Horvat, Zorislav: *Analiza srednjovjekovne faze gradnje dvorca Odescalchi, nekadašnjeg palasa Nikole Iločkog, kralja Bosne. Prilozi Instituta za arheologiju u Zagrebu* 19 [2002], 208.)

a kettősség azonban részben szükségszerű, hiszen hol máshol jelentek volna meg az erő, bevehetetlenség jelképszerű kifejezői (a pártázatos várfalak, a magas tornyok, vagy a felvonóhidás és csapórácsos kapuk), mint a várak külső homlokzatán. Másrészt a külső és belső megjelenés között az eltérés általában nem volt kifejezetten éles, ahogy azt több korabeli példán is láthatjuk.

Bár az ozorai várat széles és mély árok övezte, s a központi épület körül még egy saroktornyokkal ellátott várfalat is emeltek, az épület külső homlokzatain megjelenő zárterkélyek és ablakok, a díszes pártázat vagy a farkasverem és felvonóhid hiánya a bejáratú kapu előtt nem kifejezetten a várszerű hatást erősítette. (Kérdéses persze, hogy a nagymértékben visszabontott külső várfal egykor milyen magasságig takarta ki a központi épület homlokzatait, s ennek megfelelően a kevésbé várszerű jellegzetességek mennyire voltak láthatóak kívülről.)¹³ A külső megjelenés várszerűségének viszonylagos volta számos más rezidencián is megfigyelhető. Várpalota esetében például a négy saroktorony, a várfalak tetején végigfutó védőfolyosó, illetve a csapórácsos kapu látszólag az építmény hadi erejét sugározhatta, ugyanakkor a tornyok tetején kialakított nagyméretű ablakok, illetve a déli kapuépítmény földszinti ablaknyílásai ezzel ellentétes irányba mutatnak.¹⁴ Újlakon különösen szembeötlő a második emeleti homlokzatokon megőrződött ablakkeretek kivételes mérete, melyet a kora újkori leírások is az épület jellegzetességei között említettek (9–10. kép).¹⁵

Bizonyos kontraszt mégiscsak tetten érhető Ozorán, ha nem is annyira a várszerűség, mint inkább a szabályosság terén. A rezidencia külső homlokzatait tagoló nyílások és a kiugró zárterkélyek meglehetősen rendszertelenül helyezkedtek el, eloszlásukat nyilvánvalóan az egyes helyiségek igényei, s nem valamiféle szabályosság vagy szimmetria szándéka határozta meg (11. kép). A négyzetes várudvar ugyanakkor a négy oldalt körbefutó pilléres folyosóval és a mértani középpontban álló kúttal

¹³ Feld István – Koppány Tibor: Az ozorai vár. In: *Művészet Zsigmond király udvarában 1387-1437. Katalógus*, szerk. Beke László – Marosi Ernő – Wehli Tünde (Budapest: MTA Művészettörténeti Kutató Csoport, 1987), 332–346; Feld István: Uralkodói és főúri reprezentációs épületek az Anjou- és Zsigmond-kori Magyarországról. Ami egy kiállítási katalógusból kimaradt. *Castrum* 3 (2006), 40–43.

¹⁴ A nyílásokra lásd Gergelyffy András: A várpalotai vár építési korszakai III. *Veszprém Megyei Múzeumok Közleményei* 13 (1978), 108–110.

¹⁵ Lásd Horvat, Zorislav: *Analiza srednjovjekovne faze gradnje dvorca Odescalchi, nekadašnjeg palasa Nikole Iločkog, kralja Bosne. Prilozi Instituta za arheologiju u Zagrebu* 19 (2002), 198, 201, 205–206 (15–16. kép).

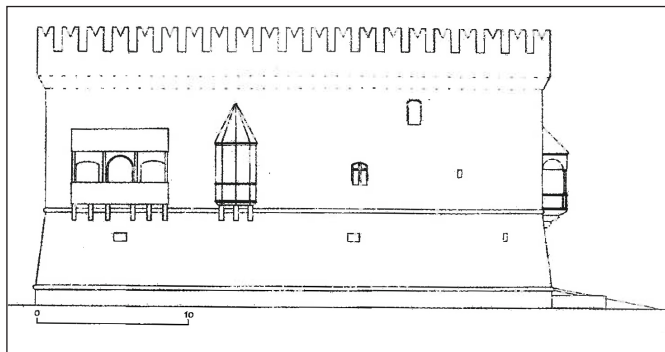

11. kép: Az ozorai vár központi épülete északkeleti külső homlokzatának elvi rekonstrukciója

(Feld István: *Die regelmässigen „Burgschlösser“ des Königreiches Ungarn im Spätmittelalter*. In: *Die Burg im 15. Jahrhundert*, hrsg. Zeune, Joachim [Braubach: Veröffentlichungen der Deutschen Burgenvereinigung, 2011], 143.)

kellően szabályos képet mutathatott, még ha az udvarra néző nyílások kiosztása itt is a belső térosztáshoz igazodott (12. kép).¹⁶ Ugyan a vizsgált emlékcsoportban a kutak centrális helyzete inkább a kivételek közé tartozott, a középudvarok szabályosabb elrendezése általánosabb jelenségnek számított.

Ahogy Ozora példája is mutatta, az udvarok egységes képében gyakran nagy szerepet játszhattak a palotaszárnyak előtt körbefutó emeleti folyosók (13. kép). Néhány esetben úgy tűnik, a konzolok vagy pillérek által hordozott szerkezetek kiépítésének egyik legfőbb indítéka is éppen az lehetett, hogy a belső zárt udvarnak egységesebb megjelenést biztosítsanak (14–15. kép).¹⁷ Gyakorlati szerepük jelentőségét természetesen nem szabad lebecsülnünk, általános elterjedésük mégis már az eredeti rendeltetésen túlmutató építészeti divatot sejtet.¹⁸ Így – amint az a divatjelenségekre általában jellemző – a várak palotaszárnyait összekötő udvari folyosók az építetőknek egy adott közösséghez, esetünkben a társadalmi elithez tartozását fejezheték ki. Nem véletlen, hogy bár gyakorlati szerepüknek egyszerű, faszervezetes

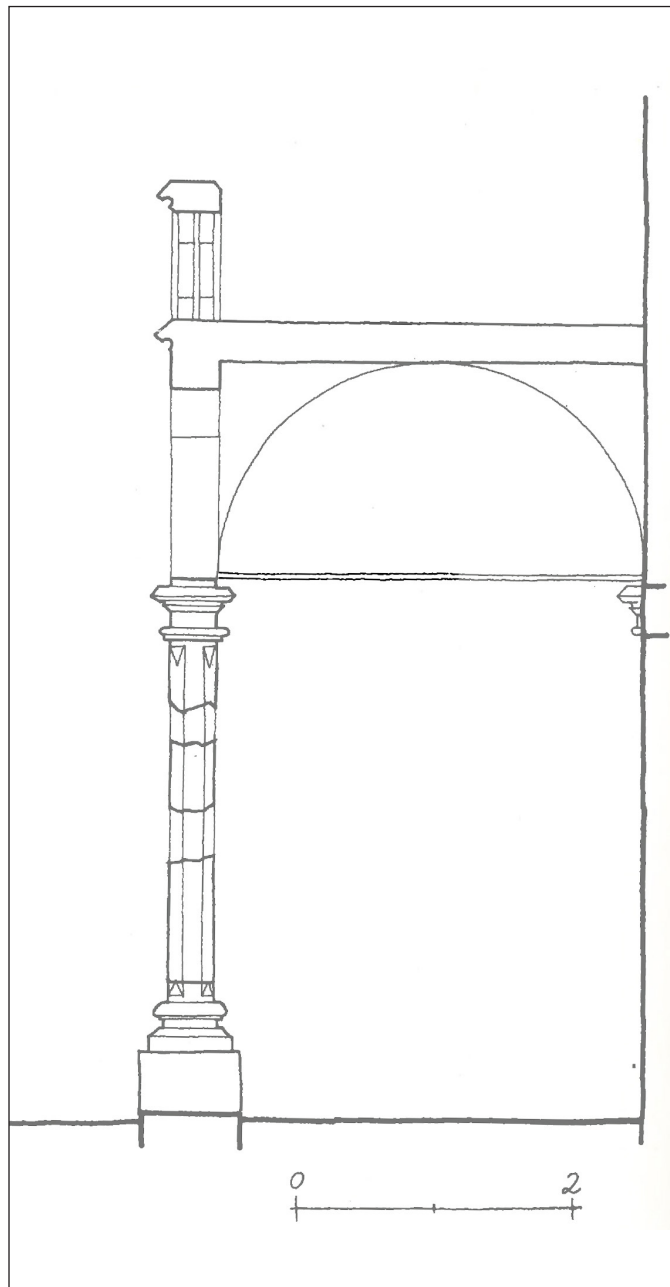

12. kép: Az ozorai vár pilléres folyosójának elvi rekonstrukciója

(Feld István – Koppány Tibor: *Az ozorai vár*. In: *Művészet Zsigmond király udvarában 1387-1437. Katalógus*, szerk. Beke László – Marosi Ernő – Wehli Tünde [Budapest: MTA Művészettörténeti Kutató Csoport, 1987], 344.)

¹⁶ Feld István – Koppány Tibor: *Az ozorai vár*. In: *Művészet Zsigmond király udvarában 1387-1437. Katalógus*, szerk. Beke László – Marosi Ernő – Wehli Tünde (Budapest: MTA Művészettörténeti Kutató Csoport, 1987), 335–345; Feld István: *Uralkodói és főúri reprezentációs épületek az Anjou- és Zsigmond-kori Magyarországról*. Ami egy kiállítási katalógusból kimaradt. *Castrum* 3 (2006), 42; Feld István: *A 15. századi castrum mint kutatási probléma*. In: *Castrum Bene* 2/1990: *Várak a késő középkorban*, szerk. Cabello, Juan (Budapest, 1992), 19.

¹⁷ Lásd a gyulai vár 1500 körüli kiépítését: Feld István: *A gyulai vár a középkorban*. In: *A középkori Dél-Alföld és Szer*, szerk. Kollár Tibor (Szeged: Csongrád Megyei Levéltár, 2000), 276. Várpalota esetében szintén ilyen értelmezési keretben jelent meg a pilléres boltozott udvari folyosó, lásd Gergelyffy András: *A várpalotai vár építési korszakai III*. *Veszprém Megyei Múzeumok Közleményei* 13 (1978), 108–109.

¹⁸ Lásd Feld István: *A 15. századi castrum mint kutatási probléma*. In: *Castrum Bene* 2/1990: *Várak a késő középkorban*, szerk. Cabello, Juan (Budapest, 1992), 19. felvetését.



13. kép: A zólyomi várpalota belső zárt udvara
[*The Medieval Royal Palace at Visegrád*, ed. Buzás Gergely – Laszlovszky József (Budapest: Archaeolingua, 2013), 75.]

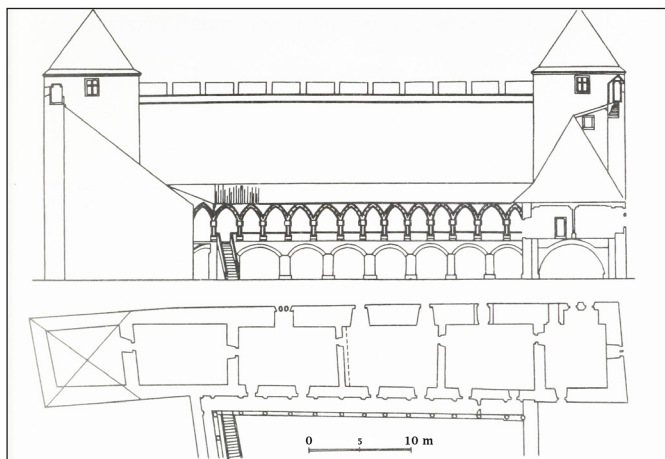

14. kép: Vázlatos rekonstrukció a várpalotai vár pilléres udvari folyosójáról
(Gergelyffy András: *A várpalotai vár építési korszakai III. Veszprém Megyei Múzeumok Közleményei 13* [1978], 111.)

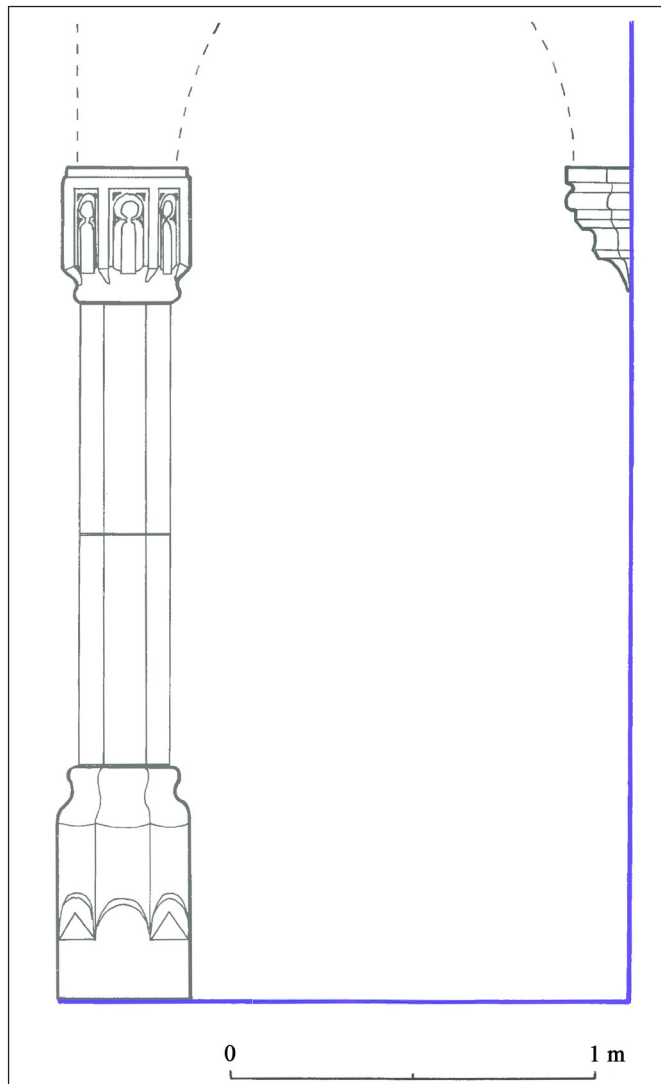

15. kép: A várpalotai pilléres folyosó emeleti szakaszának elvi rekonstrukciója (a szerző rajza)

megoldások is megfelelhetek volna, jellemzővé vált gazdagabb, árkádokra támaszkodó, boltozott, díszes pillérekkel ellátott loggiaszerű építészeti megformálásuk.

A belső zárt udvarok így kialakított, egységes hatást keltő megjelenése különösen fontossá válhatott azokban az esetekben, ahol a rezidencia külső megjelenésében ez a szabályosság kevésbé tudott érvényesülni. Így például a visegrádi királyi palota számos épülettömbbel és falakkal körülfogott északkeleti palotájában, vagy a városfalakkal és egyéb épületekkel övezett Újlakon is valószínűleg a középuvarban vált leginkább érzékelhetővé a szabályosság felé mutató, egységes építészeti koncepció.¹⁹

¹⁹ Visegrádra lásd Buzás Gergely: A visegrádi királyi palota története. In: *A visegrádi királyi palota*, szerk. Buzás Gergely – Orosz Krisztina (Visegrád: Magyar Nemzeti Múzeum Mátyás Király Múzeuma, 2010), 11–105; a Nagy Lajos-kori emeletes udvari folyosóról a kötet 32–34. oldalakon. Újlakra lásd Horvat, Zorislav: Analiza srednjovjekovne faze gradnje dvorca Odesalchi, nekadašnjeg palasa Nikole Iločkog, kralja Bosne. *Prilozi Instituta za arheologiju u Zagrebu* 19 (2002), 195–212; Horvat, Zorislav: Stambeni prostori u burgovima 13.-15. stoljeća u kontinentalnoj Hrvatskoj. Residential Spaces in Continental Croatian Castles in 13th-15th Century. *Prostor* 17 (2009), 32–51; Tomičić, Željko: Neue Erkenntnisse über die mittelalterliche Schicht der Stadt Ilok (Újlak). Beitrag zu den Verbindungen zwischen Ungarn und Europa in der Renaissance. In: *Specimina Nova Pars Prima Sectio Mediaevalis VI.*, szerk. Font Márta – Kiss Gergely – Fedeles Tamás (Pécs: Pécsi Tudományegyetem, 2011), 187–208.

ÖSSZEGZÉS

Bár a késő középkori Magyar Királyság várainak eddig vizsgált, szabályos elrendezésű csoportja a kor-szak várépítészetének csupán egyik jellegzetes, de közel sem kizárólagos vonulatát alkotja, a várudvarok kapcsán megfogalmazott jelenségek egy jóval szélesebb körben is sok tekintetben érvényesek. A palota-szárnyakkal övezett várudvar – elsősorban a királyi udvar építkezései nyomán – építészeti motívummá, a rezidencia összképének jellegzetes elemévé vált, mely a hatalmi reprézntáció és benyomáskeltés szempontjából is felértékelődött.²⁰ Ugyan az udvarok egykori használatáról, gyakorlati szerepeiről, sőt kinézetéről és berendezéséről is általában nagyon szűkösek ismereteink,²¹ kétségtelen, hogy a 14–15. században már jóval többet jelentettek, mint egyszerűen az épületek hiányát, egyfajta köztes területet.

AJÁNLOTT IRODALOM

BUZÁS GERGELY

Szabályos alaprajzú paloták mint az uralkodói hatalom jelképei a XIV-XV. században. *A Hadtörténeti Múzeum Értesítője* 4 (2001), 53–57.

BUZÁS GERGELY – LASZLOVSZKY JÓZSEF – MAGYAR KÁROLY

Középkori királyi központok. In: *Magyar régészet az ezredfordulón*, szerk. Visy Zsolt, 348–364. Budapest: NKÖM – Teleki László Alapítvány, 2003.

BUZÁS GERGELY – OROSZ KRISZTINA (SZERK.)

A visegrádi királyi palota. Visegrád: Magyar Nemzeti Múzeum Mátyás Király Múzeuma, 2010.

FELD ISTVÁN

A 15. századi castrum mint kutatási probléma. In: *Castrum Bene 2/1990: Várak a késő középkorban*, szerk. Juan Cabello, 13–39. Budapest, 1992.

FELD ISTVÁN

Uralkodói és főúri reprézntációs épületek az Anjou- és Zsigmond-kori Magyarországról. Ami egy kiállítási katalógusból kimaradt. *Castrum* 3 (2006), 27–46.

LIDDIARD, ROBERT

Castles in Context: Power, Symbolism and Landscape, 1066–1500. Bollington: Windgather Press, 2005.

MAROSI ERNŐ

A 15. századi vár mint művészettörténeti probléma. In: *Castrum Bene 2/1990: Várak a késő középkorban*, szerk. Juan Cabello, 40–54. Budapest, 1992.

SZAKKIFEJEZÉSEK MAGYARÁZATA

Királyi udvar: Az uralkodó közvetlen környezetében élő személyek közössége, részben a mindennapi szükségleteket biztosító személyzet, részben a király mellett tartózkodó legfőbb egyházi és világi

²⁰ Lásd Marosi Ernő: A 15. századi vár mint művészettörténeti probléma. In: *Castrum Bene 2/1990: Várak a késő középkorban*, szerk. Cabello, Juan (Budapest, 1992), 42–43.

²¹ Az udvarok legalapvetőbb lehetséges szerepeinek és a szabályos váralaprajzok kapcsolatának rövid összefoglalását lásd Buzás Gergely: A visegrádi királyi palota funkcionális rekonstrukciója. In: *A visegrádi királyi palota*, szerk. Buzás Gergely – Orosz Krisztina (Visegrád: Magyar Nemzeti Múzeum Mátyás Király Múzeuma, 2010), 125–126.

Nagy Szabolcs Balázs • Divatos udvarok – udvari divatok. Reprezentáció a késő középkori magyar várudvarok építészetében

méltóságok, a királyi tanács tagjainak együttese. A királyi udvar nem földrajzilag meghatározott helyhez kötődött, ott működött, ahol az uralkodó éppen tartózkodott. A legjelentősebb igazságszolgáltatási, kormányzati és kulturális központ.

Zárterkély: Az épület emeleti homlokzatából kiugró, általában falazott és díszes ablakokkal áttört fedett építmény.

Konzol (másképp gyámkő): Falba épített, a falsík elé ugró tartóelem, leginkább gerendák, boltozatok, zárterkélyek, udvari folyosók vagy kisebb szerkezetek alátámasztására.

Loggia: Oszlopok vagy pillérek által alátámasztott, boltozott, félig nyitott folyosó vagy csarnok.